

Схема гидромотора гидравлическая принципиальная

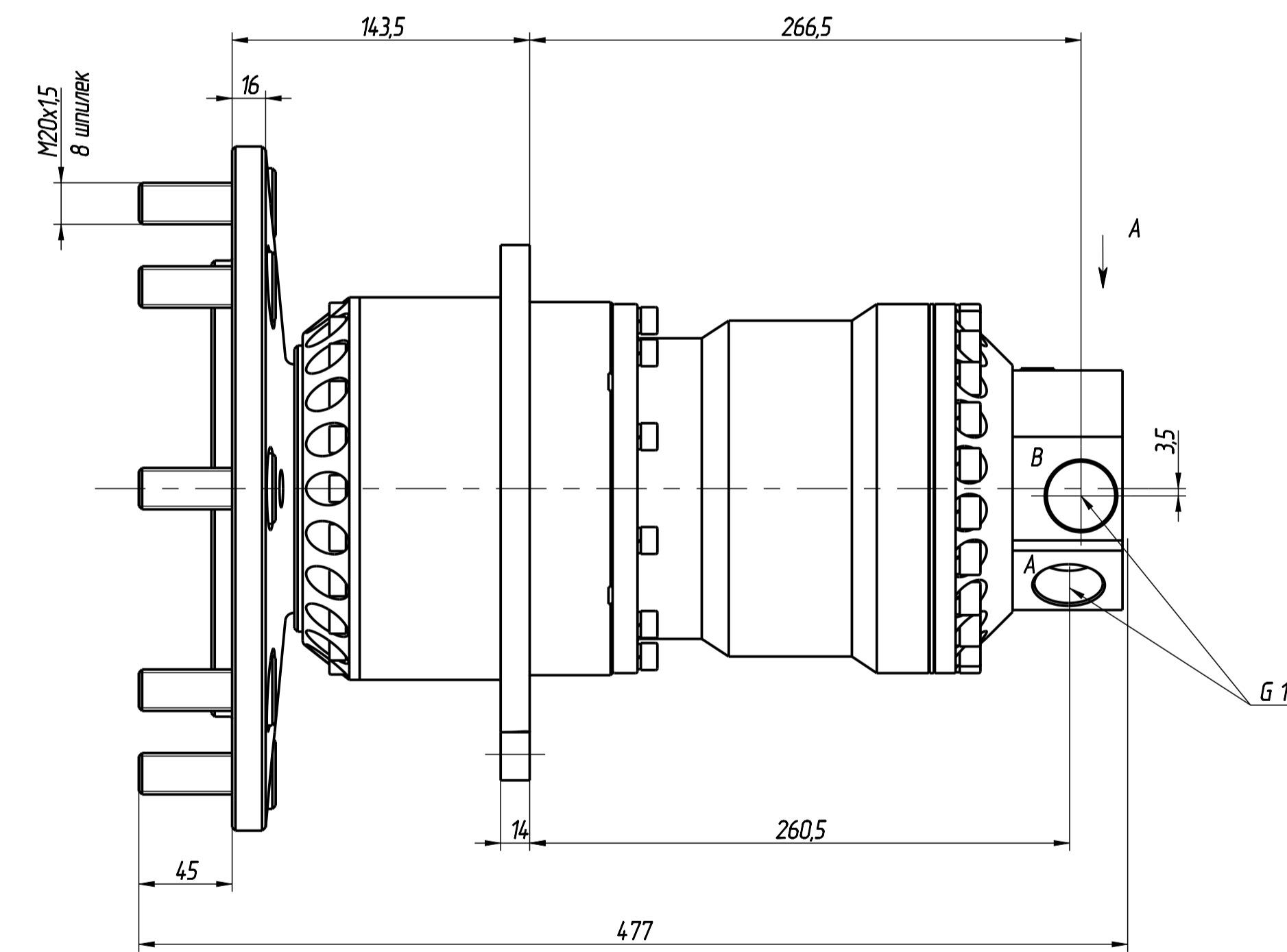

Допустимая статическая нагрузка

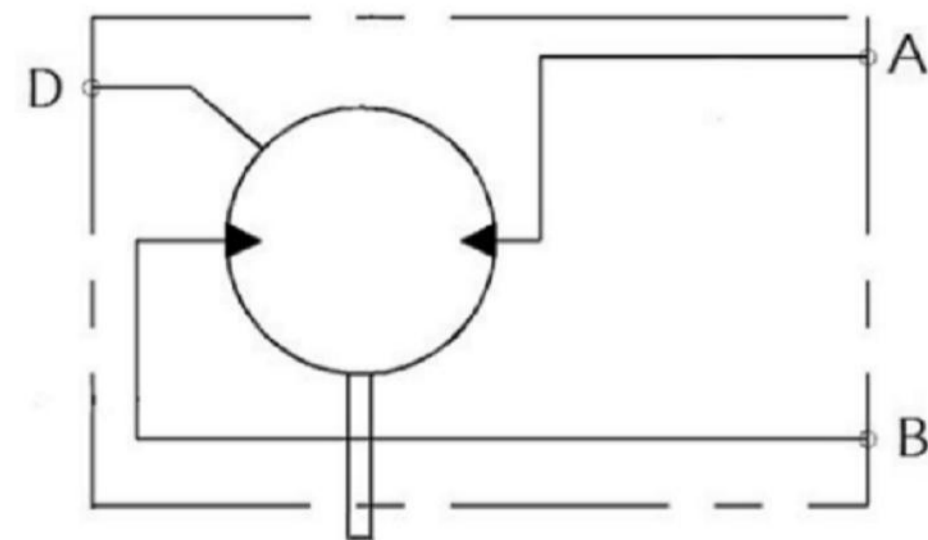

Технические характеристики	
Параметры гидромотора	
Частота вращения номинальная	180 об/мин
Рабочий объем	630 см <sup>3</sup>
Эффективная мощность	33 кВт
Давление на входе	номинальное
	максимальное
Максимальное давление дренажа	0,2 МПа
Номинальный расход	130 л/мин
Номинальный крутящий момент	1800 Нм
Направление вращения	Реверсивный

				С-630Р-0ГЧ		
Изм.	Лист	И докум.	Подп.	Дата	Лист	Масса
Разраб.						67,0
Проб.						12,5
Т. контр.					Лист	Листов 1
Н. сект.					ООО "ДРГ-НМ"	
Утв.					Формат А1	